



PLAN D'ASSEMBLAGE "Gazebo rond"

ASSEMBLY STEPS FOR "ROUND GAZEBO"



MODÈLES/MODELS

GZ9109

Rond 9 côtés
9 sides round

GZ9210

Rond 10 côtés
10 sides round

GZ9311

Rond 11 côtés
11 sides round

GZ9412

Rond 12 côtés
12 sides round



REFERENCE DIMENSION	PAGE 1
ÉTAPE D'ASSEMBLAGE / ASSEMBLY STEP	PAGE 2-6
LISTE DE PIÈCES / PARTS LIST	
GZ9109	PAGE 7
GZ9210	PAGE 8
GZ9311	PAGE 9
GZ9412	PAGE 10
OPTION	PAGE 11
GARANTIE / WARRANTY	ENDOS/BACK

PRÉPARATION:

- L'assemblage est plus facile à deux.
- Placer votre gazebo sur des assises nivelées.
- Placer les pièces, et les outils nécessaires, de façon à ce quelles soient entièrement disponibles et à portée de main.
- **FRAGILE:** Attention au moustiquaire qui pourrait être brisé lors du montage.
- Durant l'hiver, entreposer la toile dans un endroit sec et non chauffé.
- Ce gazebo se lave à l'eau avec un savon doux. Vous pouvez utiliser le savon recommandé pour le lavage de votre automobile.
- Conserver vos instruction d'assemblage.

PREPARATION :

- *Assembly is easier with a helper.*
- *Install your gazebo on a levelled base.*
- *Arrange parts and necessary tools in order to be available at any time.*
- **FRAGILE:** *Pay attention to the screen that could be damaged during the assembly.*
- *During winter season, store the roof canvas in a dry place, not heated.*
- *This gazebo can be washed with water and soft soap. You can also use the special soap, recommended to wash your car.*
- *Keep the assembly plan.*

GZ9109
 Rond 9 côtés
9 sides round

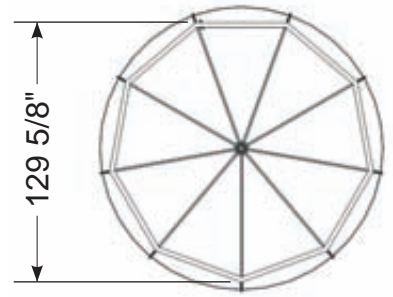
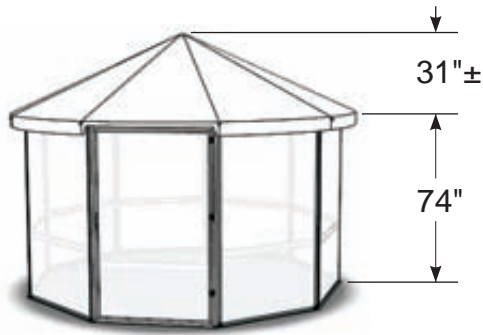

GZ9210
 Rond 10 côtés
10 sides round

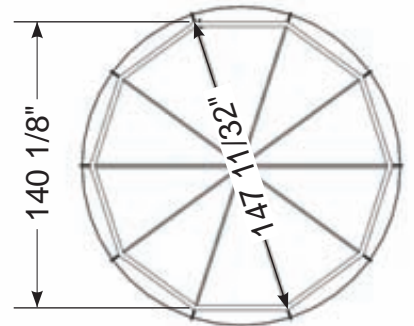

GZ9311
 Rond 11 côtés
11 sides round

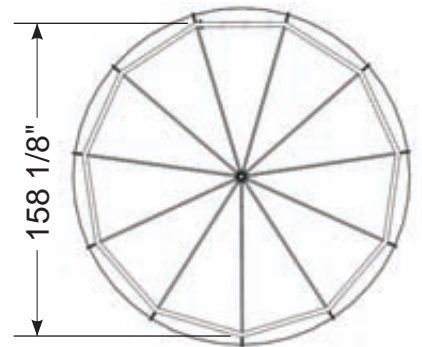

GZ9412
 Rond 12 côtés
12 sides round

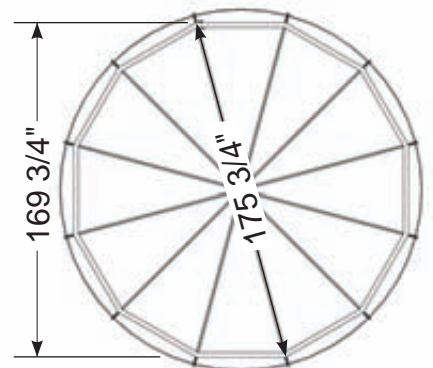

Étape-1

STEP-1

Déplier les sections (F) (pré-assemblées) de moustiquaire, et former la forme de votre gazebo.

A- Insérer les moulure de fixation (B) dans chaque section. Soulever les paumelles (C) au besoin pour pouvoir les insérer.

B- Joindre les sections avec la paumelle (C) restante . Fixer les moulures de fixation au sol selon vos besoins. (Les vis de fixation ne sont pas inclus.)

Unfold the screen sections (F) (already assembled) as per, the shape of your gazebo.

A- Insert the fixing molding (B) in each section. Raise the hinges (C) if needed, to be able to insert them.

B- Joint sections with the hinge (C) left over. Fix the fixing molding to the ground if needed. (Fixing screws are not included.)

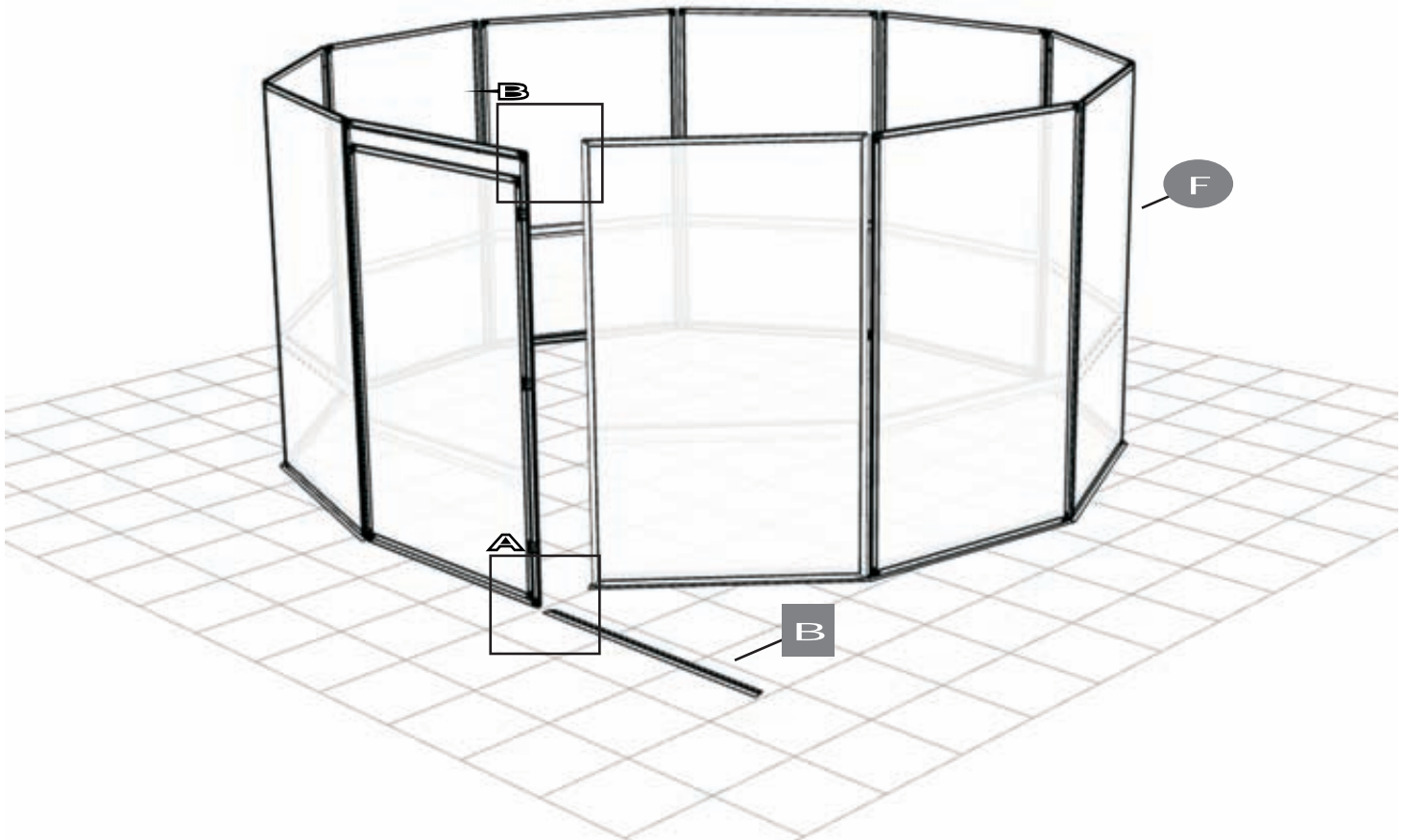
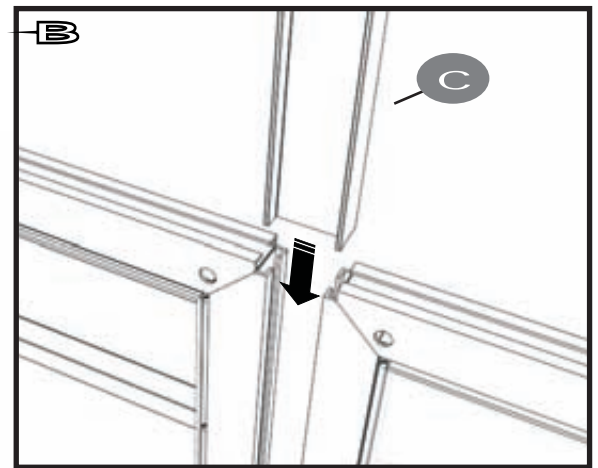
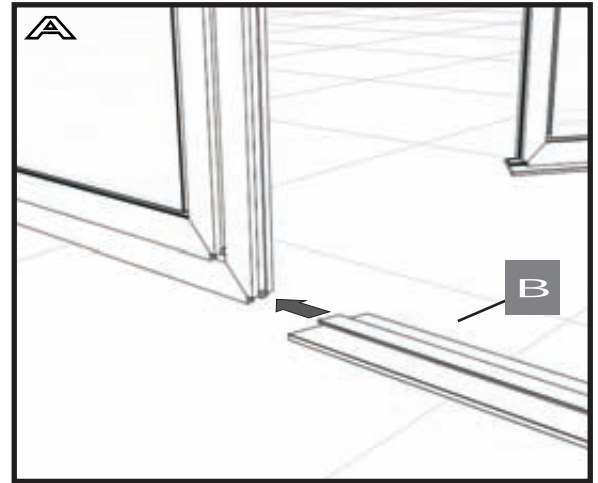

Étape-2

STEP-2

A- Insérer les paumelles d'étanchéités (D) dans le haut de chaque sections.

B- Fixer, à l'intérieur, les plaques d'ancrages (5) dans le haut des sections identifiées.

A- Insert the waterproofness hinge (D) in each sections top.

B- Fixing plates (5) must be fixed inside the top of identified sections.

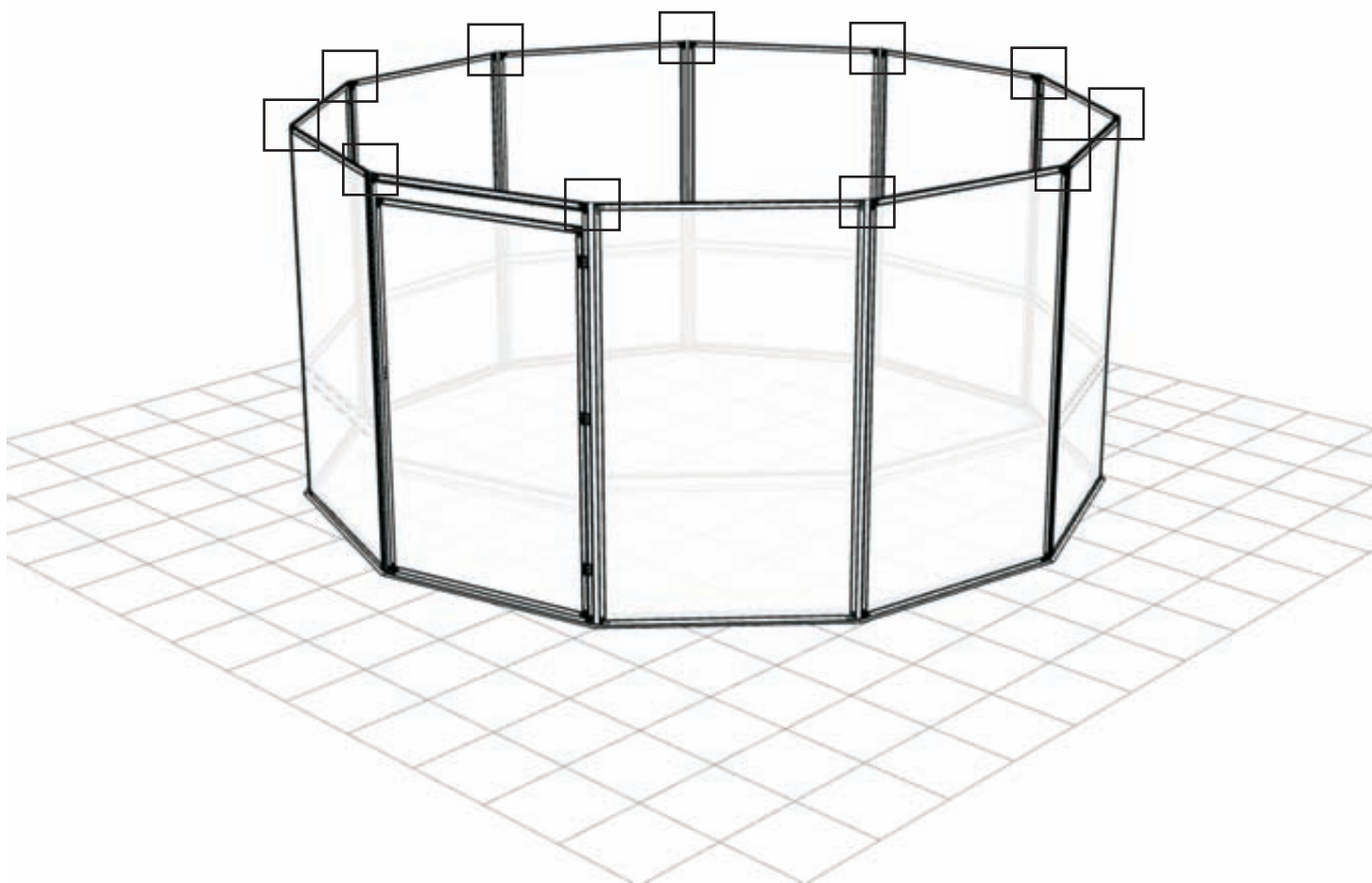
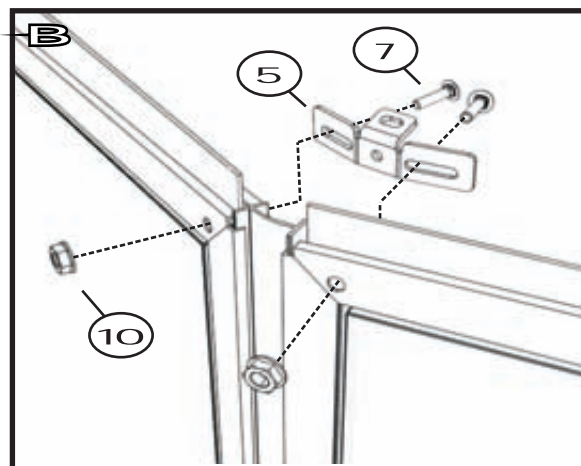
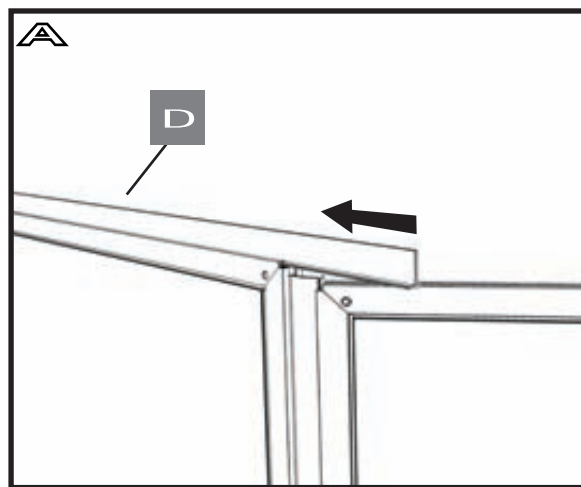

Étape-3

STEP-3

Assembler la structure de toit. Fixer tout les tubes de toit (A) à l'assiette centrale (2).

Assemble the roof structure. Fix all the roof tubes (A) to the central hub (2).

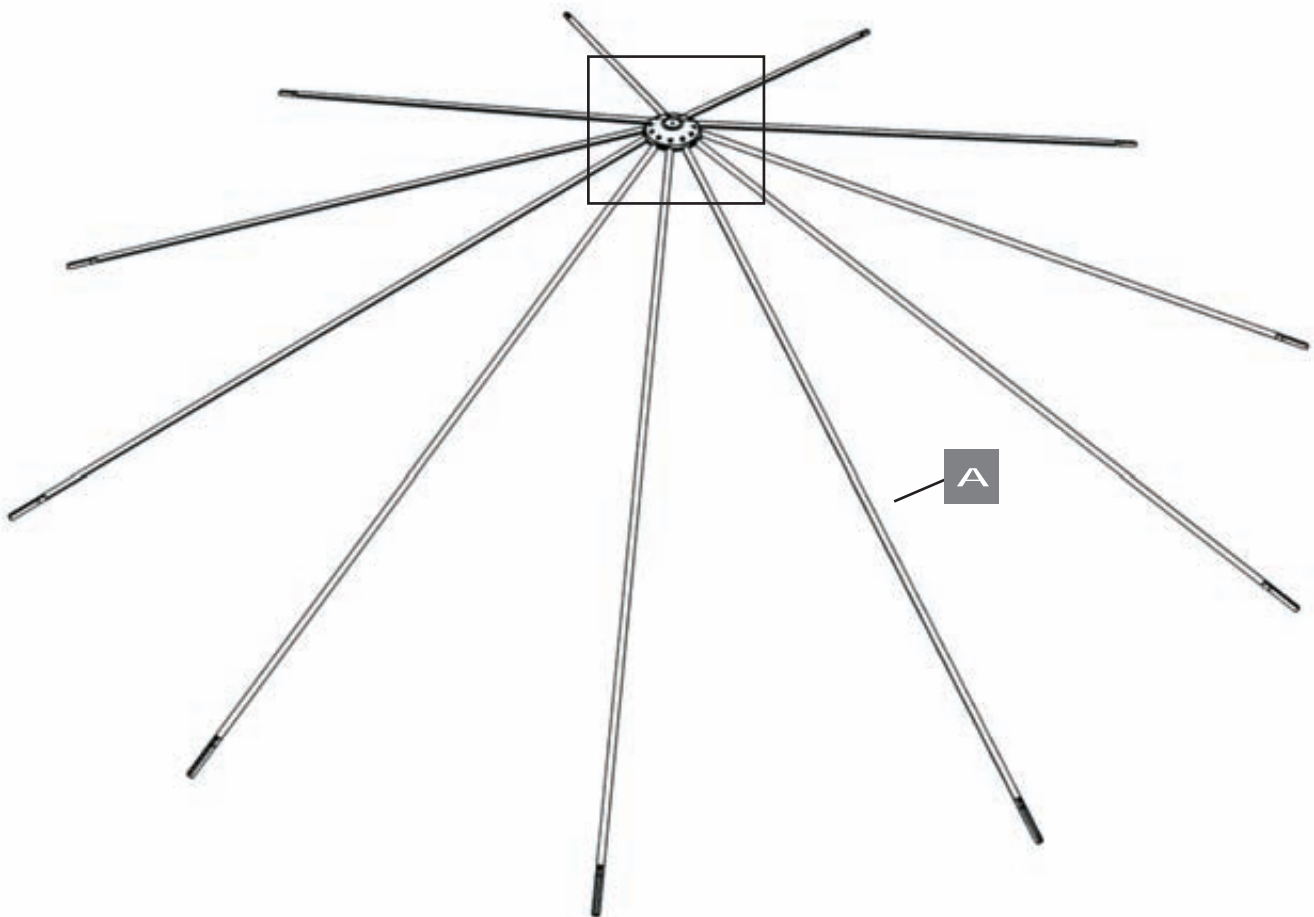
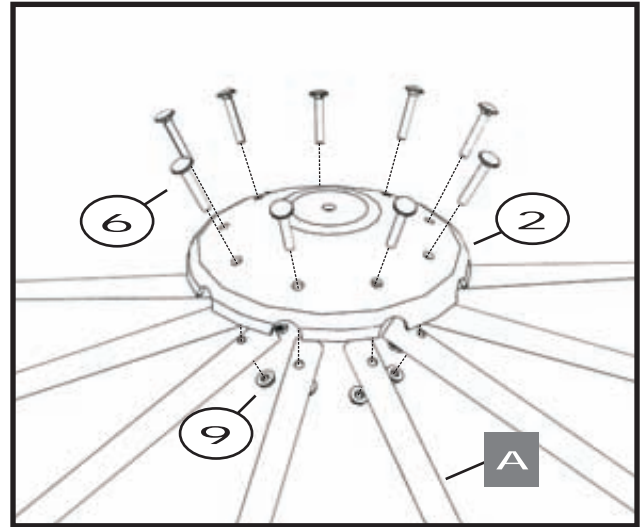

Étape-4

STEP-4

Placer la structure de toit au-dessus des sections en prenant soin de ne pas accrocher les moustiquaires.

A- Fixer les tubes de toit (A) aux plaques d'encrages.

B- Insérer les écrous (11) dans les tiges filetées (4) et insérer les tiges (4) dans les tubes de toit (A).

Place the roof structure on the top of the sections and be careful not to damage the screen.

A- Fix the roof tubes (A) to the fixing plates.

B- Insert the nuts (11) in the threaded rods (4) and insert the rods (4) in the roof tubes (A).

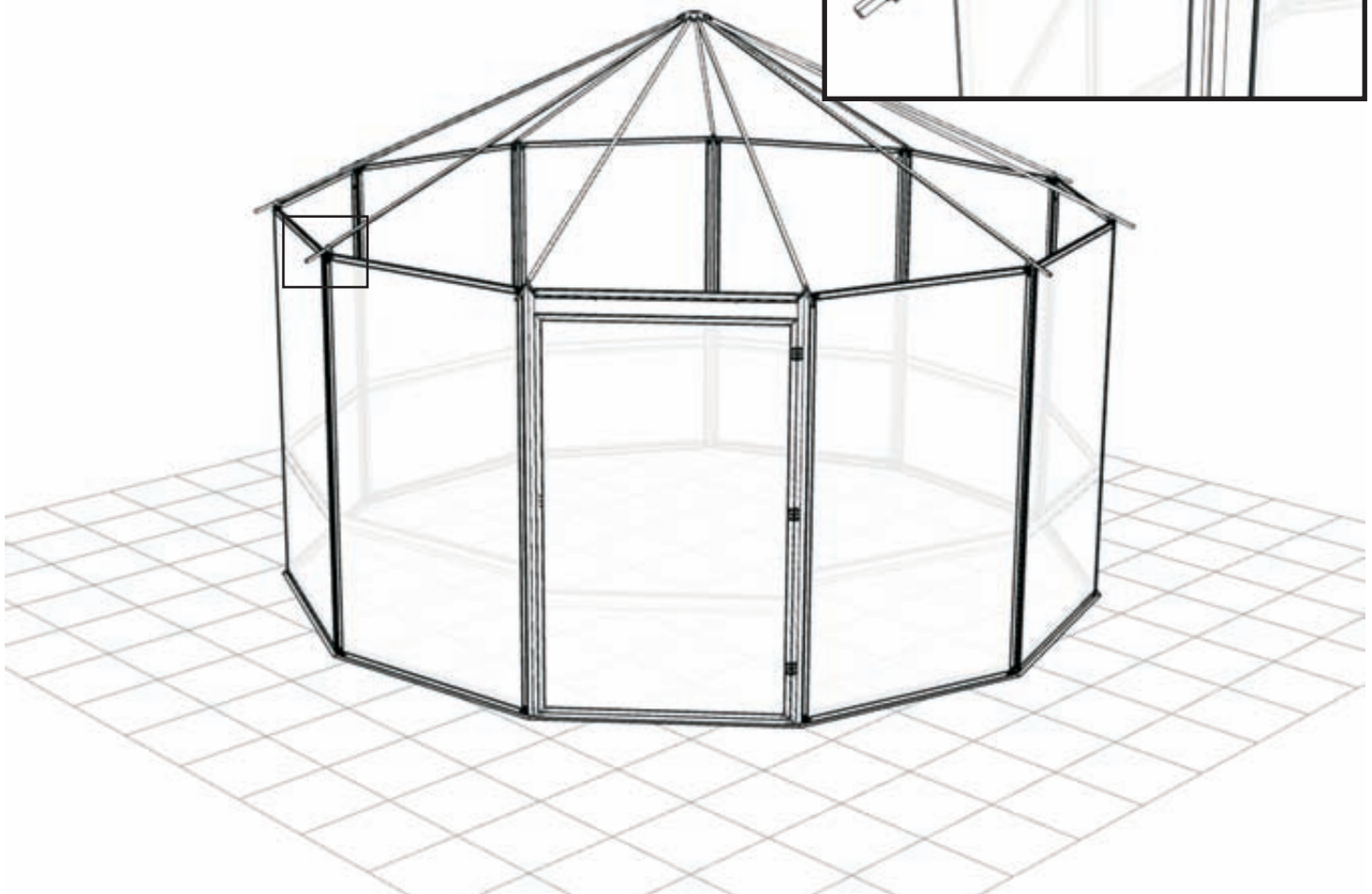
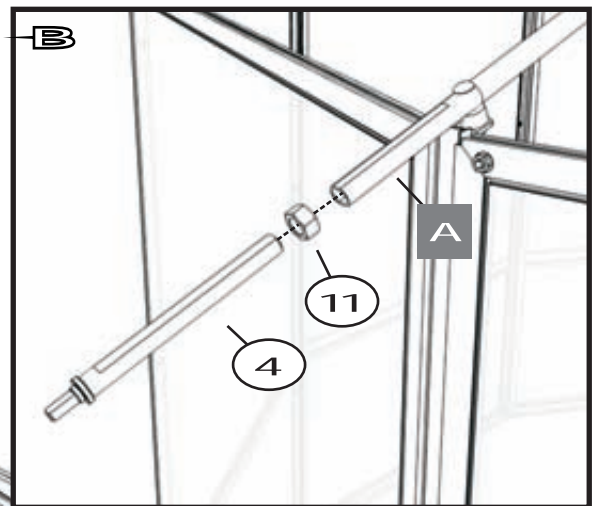
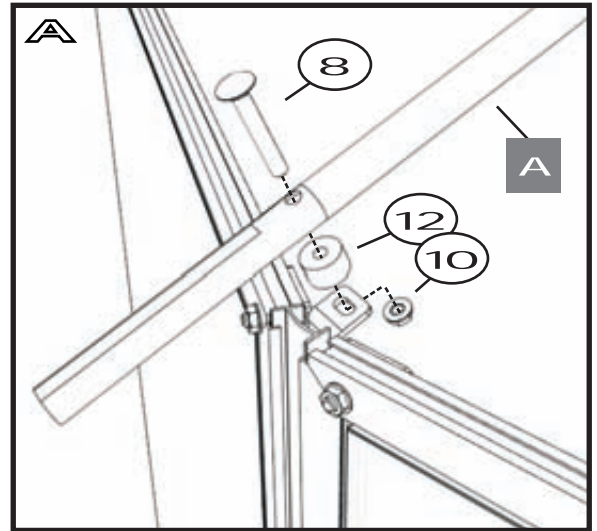

Étape-5

STEP-5

Positionner la toile (G) sur la structure de toit. Assurez-vous que l'ouverture dans la toile soit positionner vis-à-vis la porte (E)

A- Insérer les oeillets de la toile (G) dans les tiges filetées.

Visser ensuite les bouchons de tige (1) dans les tiges filetées.

B- Installer les poignées de porte (3) en vous référant au plan d'installation fourni avec les poignées.

Position the canvas (G) over the roof structure. Make sure that the opening in the roof canvas matches with the door (E).

A- Insert the canvas (G) eyelets into the threaded rods.

Screw the threaded rod caps (1) in the threaded rods.

B- Install the door handle (3) by using the installation plan provided with the handles.

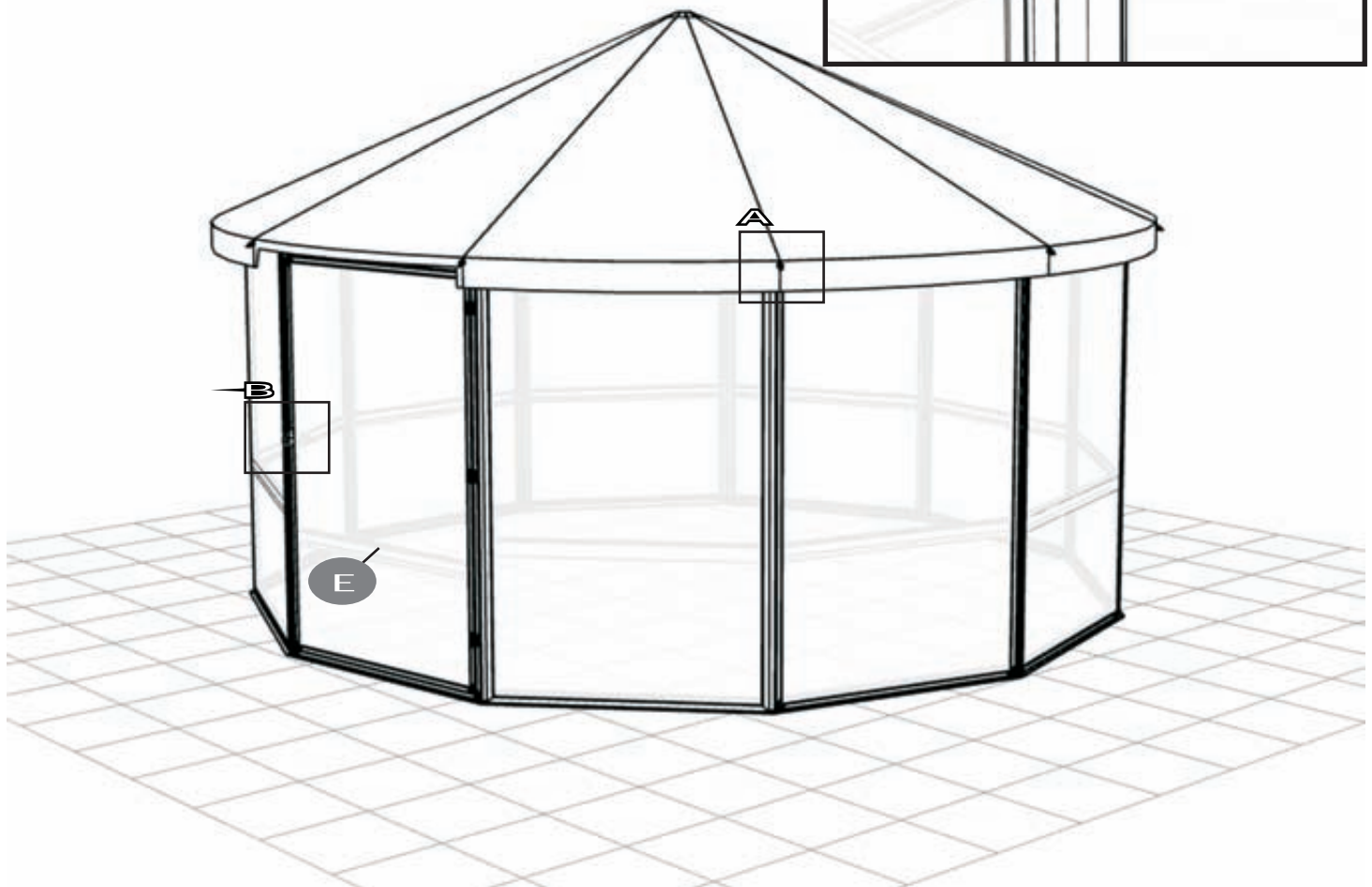
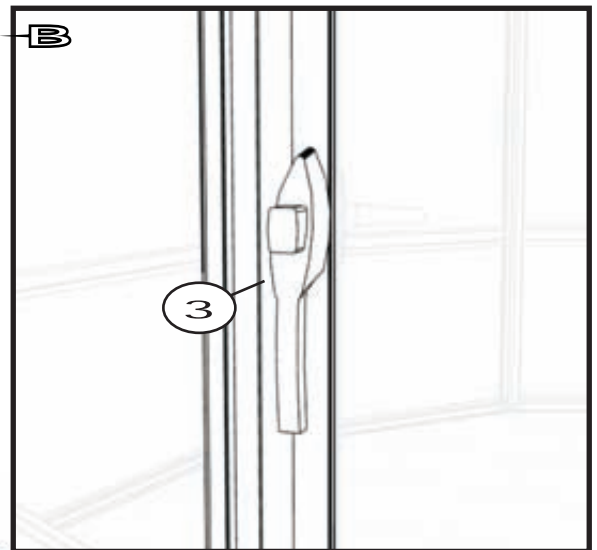
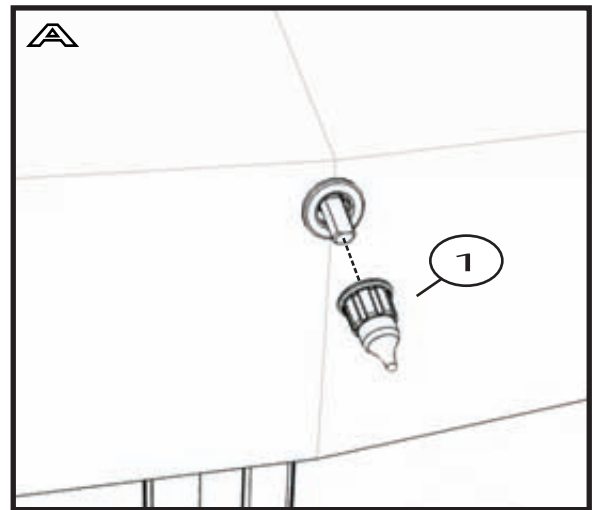

OPTION

PANNEAU COUPE VENT / WINDBREAKER PANEL

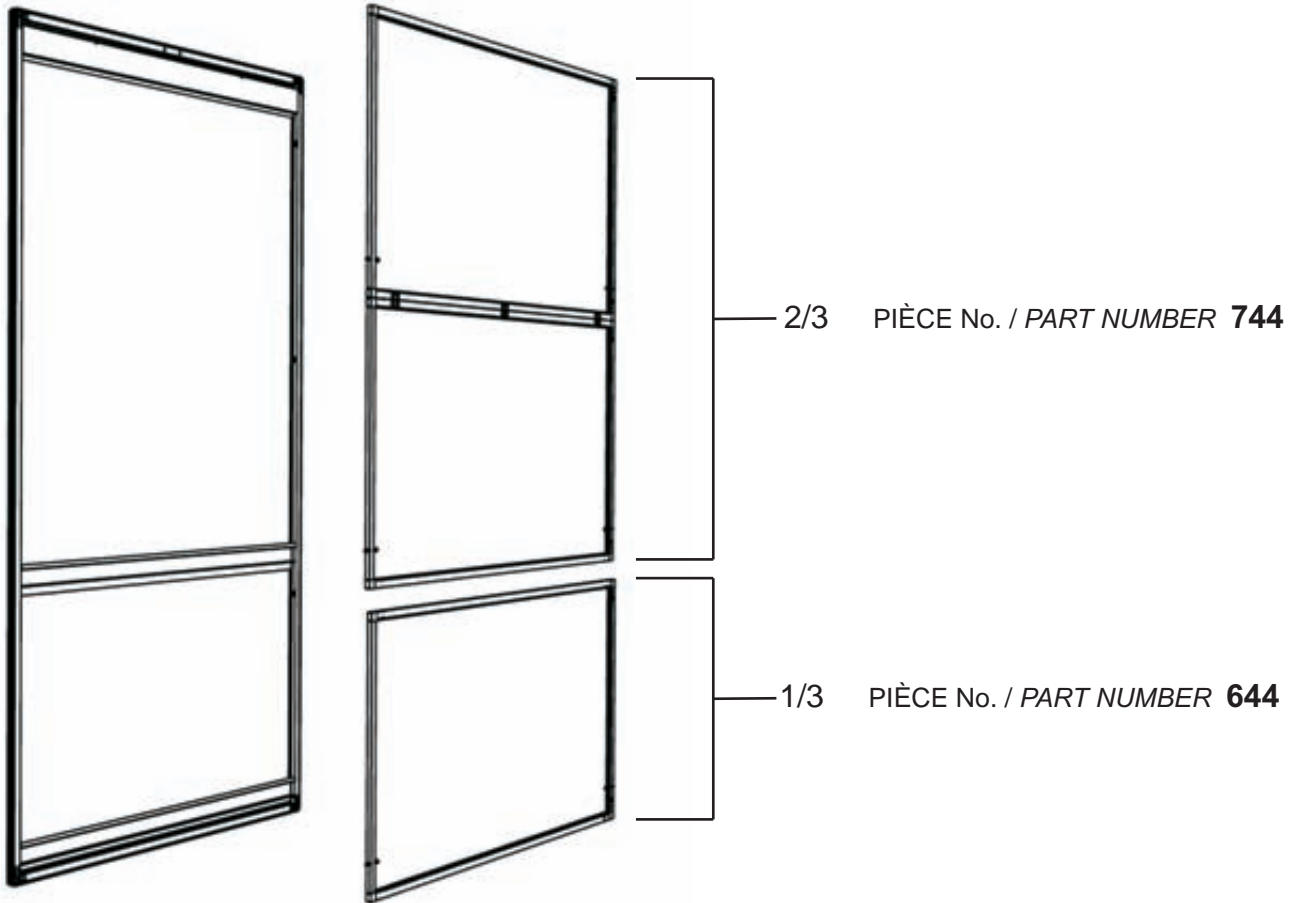



2200 Louis Félix, C.P 223
Drummondville, Qc J2B 6V7
Tél.: (819) 477-3005
Fax. : (819) 477-1228
E-mail : info@verandajardin.com

GARANTIE LIMITÉE DE 5 ANS

Cette garantie s'applique à la structure métallique de nos produits (peinture qui pèle, la corrosion et les soudures)

Cette garantie ne couvre pas les dommages accidentels causés par le vent, le jeu, un usage abusif du produit, la décoloration normale des plastiques, les égratignures, l'oxydation, l'usage commercial du produit, le montage incorrect du produit et le poids de la neige. Cette garantie ne couvre pas non plus les frais de transport, d'envoi et de tout retour de marchandise.

VÉRANDA JARDIN décline toute responsabilité pour tout dommage, perte de jouissance du produit ou pour toute autre perte résultant d'une défectuosité de ce produit.

GARANTIE LIMITÉE D'UN (1) AN

Cette garantie s'applique aux coussinets, parasols, toiles, coussins, abris moustiquaire ou hivernaux, housses, gazebos et produit d'intérieur.

Cette garantie ne couvre pas les dommages causés par le feu, le vent, la décoloration normale des vinyles et tissus, les moisissures et les coutures.

Pour toute information, veuillez contacter le marchand qui vous a vendu cette marchandise ou, veuillez vous adresser directement à la compagnie VÉRANDA JARDIN.

FIVE (5) YEARS LIMITED WARRANTY

This warranty applies to the metallic structure of our products (paint that peels, corrosion and the welding)

This warranty does not cover damages caused by: wind, fire, abusive use of the product, scratches, oxidation, commercial use of the product, incorrect assembly and weight of snow. This warranty does not cover the transportation cost for the repair or merchandise return.

VÉRANDA JARDIN decline all responsibility for all damages, loss of enjoyment or all other losses resulting from a defective product.

ONE (1) YEAR WARRANTY

This warranty applies to our cushions, umbrellas, canvas, screen covers or winter shelters, gazebos.

This warranty does not cover the damages caused by fire, wind, normal vinyl discoloration, tissues, mildew and sewing.

For all information, please contact the dealer who has sold the merchandise or refer directly to the company VÉRANDA JARDIN.

BALANÇOIRES, BANCS BERÇANTS, CHAISES BERÇANTES, GAZÉBOS, GLORIETTES, ETC...
SWINGS, OSCILLATORY BENCHES, OSCILLATORY CHAIRS, GAZEBOS, GLORIETTES,
ETC...

DEPUIS 1973 / SINCE 1973